



**ΦΟΥΡΝΟΣ ΜΙΚΡΟΚΥΜΑΤΩΝ  
ΟΔΗΓΙΕΣ ΧΡΗΣΕΩΣ**

**ΜΟΝΤΕΛΟ ES 2509 ING**

Διαβάστε τις οδηγίες προσεκτικά πριν την εγκατάσταση και λειτουργία του φούρνου μικροκυμάτων.

Κρατήστε τις για μελλοντική χρήση.

Παρακαλούμε διαβάστε προσεκτικά τις οδηγίες που σας δίνονται στο εγχειρίδιο αυτό πριν ξεκινήσετε να χρησιμοποιείτε την συσκευή και φυλάξτε το εγχειρίδιο για την μελλοντική σας αναφορά. Αν ακολουθήσετε τις οδηγίες που σας δίνονται μπορείτε να εξασφαλίσετε την αποδοτική λειτουργία του φούρνου για πολλά χρόνια.

## ΦΥΛΑΞΤΕ ΤΙΣ ΟΔΗΓΙΕΣ ΑΥΤΕΣ

### ΠΡΟΕΙΔΟΠΟΙΗΣΕΙΣ ΓΙΑ ΤΗΝ ΑΠΟΦΥΓΗ ΕΚΘΕΣΗΣ ΣΤΗΝ ΕΝΕΡΓΕΙΑ ΤΟΥ ΦΟΥΡΝΟΥ ΜΙΚΡΟΚΥΜΑΤΩΝ

1. Μην χειρίζεστε τον φούρνο με την πόρτα ανοιχτή καθώς κάτι τέτοιο μπορεί να σας εκθέσει σε βλαβερή ακτινοβολία που εκπέμπεται από τον φούρνο. Επίσης είναι σημαντικό να μην σπάσετε τα σημεία που ασφαλίζουν την συσκευή.
2. Μην τοποθετείτε αντικείμενα μεταξύ της μπροστινής πλευράς του φούρνου και της πόρτας του και μην αφήνετε σκόνη, χρώματα και άλλα υλικά να συγκεντρώνονται στα σημεία που “σφραγίζουν” την συσκευή.
3. **ΠΡΟΕΙΔΟΠΟΙΗΣΗ:** Αν η πόρτα ή το υλικό που την προστατεύει καταστραφούν δεν θα πρέπει να χρησιμοποιήσετε τον φούρνο μέχρι να επισκευαστεί από την αρμόδια αντιπροσωπεία.

### ΠΡΟΣΟΧΗ

Αν η συσκευή δεν συντηρείται και δεν καθαρίζεται ταχτικά η επιφάνειά της θα αλλοιωθεί και

#### ΤΕΧΝΙΚΑ ΧΑΡΑΚΤΗΡΙΣΤΙΚΑ

Μοντέλο :	ES 2509 ING
Τάση:	230V~50Hz
Εσωτερική ισχύς (Φούρνου):	1450W
Εξωτερική ισχύς (Φούρνου):	900W
Εσωτερική ισχύς (Γκρίλ) :	1000W
Χωρητικότητα φούρνου:	25L
Διάμετρος Περιστρεφόμενου άξονα:	∅315mm
Εξωτερικές διαστάσεις (ΜxΠxΥ):	513x430x307mm
Καθαρό βάρος:	Περίπου 15.94κιλά

## ΣΗΜΑΝΤΙΚΕΣ ΟΔΗΓΙΕΣ ΑΣΦΑΛΕΙΑΣ

Για να μειώσετε τον κίνδυνο καψίματος, ηλεκτροπληξίας, φωτιάς, τραυματισμού ή έκθεσης σε υπερβολική ενέργεια μικροκυμάτων όταν χρησιμοποιείτε ηλεκτρικές συσκευές πρέπει να τηρούνται οι βασικοί κανόνες ασφαλείας.

1. **ΠΡΟΣΟΧΗ!** Υγρά ή άλλα τρόφιμα δεν πρέπει να ζεσταίνονται σε σφραγισμένες συσκευασίες καθώς υπάρχει πιθανότητα να δημιουργηθεί έκρηξη.

2. **ΠΡΟΣΟΧΗ!** Είναι επικίνδυνο να προσπαθήσετε να επισκευάσετε μόνοι σας τον φούρνο μικροκυμάτων.

Η αφαίρεση οποιουδήποτε καλύμματος που δίνει προστασία από την έκθεση σε μικροκύματα πρέπει να γίνεται μόνο από εξειδικευμένο τεχνικό.

3. Αυτή η συσκευή μπορεί να χρησιμοποιηθεί από παιδιά ηλικίας άνω των 8 ετών. Άτομα με μειωμένες φυσικές και νοητικές ικανότητες ή έλλειψη γνώσης και εμπειρίας από τη λειτουργία τέτοιων συσκευών, μπορούν να χρησιμοποιήσουν το φούρνο μικροκυμάτων μόνο στην περίπτωση όπου υπάρχει στενή επίβλεψη από κάποιο τρίτο άτομο το οποίο δεν παρουσιάζει κανένα από τα παραπάνω προβλήματα. Το άτομο αυτό θα πρέπει να μπορεί να δώσει οδηγίες για τη χρήση της συσκευής με ασφάλεια και να κατανοεί τους κινδύνους που μπορεί αυτό να ενέχει.

Βεβαιωθείτε ότι τα παιδιά δεν παίζουν με τη συσκευή. Ο καθαρισμός και η συντήρηση δε θα πρέπει να γίνεται από παιδιά, εκτός και αν είναι άνω των 8 ετών και υπάρχει στενή επιτήρηση.

4. Κρατήστε τη συσκευή και το καλώδιό της μακριά από παιδιά ηλικίας κάτω των 8 ετών, ώστε να μην υπάρχει πρόσβαση από αυτά.

5. Ο φούρνος πρέπει να καθαρίζεται συχνά και να αφαιρούνται υπολλείματα φαγητού.

6. Όταν ζεσταίνετε φαγητά που βρίσκονται μέσα σε πλαστική ή χάρτινη συσκευασία βεβαιωθείτε ότι είναι κατάλληλη για φούρνο μικροκυμάτων και επιβλέπετε το ζέσταμα προς αποφυγή πιθανής έκρηξης.
7. Αν παρατηρήσετε καπνό, θέστε αμέσως εκτός λειτουργίας το φούρνο και αποσυνδέστε το φως από την πρίζα. Κρατήστε τη πόρτα κλειστή για αποφυγή πιθανής εξόδου φλόγας.
8. Προσέξτε το φαγητό κατά τη διάρκεια του ψησίματος ώστε να αποφευχθεί το υπερβολικό ψήσιμο.
9. Αν πυκνός καπνός εξέρχεται από τη συσκευή, απενεργοποιήστε τη και αφαιρέστε αμέσως το καλώδιο παροχής ρεύματος από την πρίζα και κρατήστε την πόρτα του φούρνου κλειστή.
10. Αφαιρέστε τυχόν σπιράλ καλώδια από χάρτινες ή πλαστικές σακούλες πριν τις τοποθετήσετε στο φούρνο μικροκυμάτων.
11. Τοποθετήστε το φούρνο μικροκυμάτων με βάση της οδηγίες.
12. Ξεφλουδίστε ή τρυπήστε τα φαγητά με σκληρά φλούδια όπως, πατάτες, κάστανα, ολόκληρο κολοκύθι, μήλα κλπ πριν το μαγείρεμα ή ζέσταμα αυτών.
13. Μη μαγειρεύετε ή ζεσταίνετε αυγά με το τσόφλι στο φούρνο μικροκυμάτων διότι μπορεί να προκληθεί έκρηξη ακόμα και μετά το μαγείρεμα ή ζέσταμα αυτών.
14. Μην λειτουργείτε το φούρνο ενώ είναι άδειος. Εάν λειτουργήσει άδειος ή με ελάχιστο και ξηρό φαγητό μπορεί να προκληθεί φωτιά ή σπινθήρας.

15. Η συσκευή προορίζεται μόνο για οικιακή χρήση και παρόμοιες εφαρμογές όπως:

-κουζίνες σε καταστήματα, γραφεία ή άλλα περιβάλλοντα εργασίας.

-ξενοδοχεία και άλλα καταλύματα

-φάρμες

-ενοικιαζόμενα δωμάτια

16. Μην ψήνετε μπέικον απευθείας πάνω στο δίσκο.

Η υπερβολική τοπική θερμότητα μπορεί να σπάσει το δίσκο.

17. Μην προσπαθήσετε να κονσερβοποιήσετε γιατί είναι αδύνατο να γνωρίζετε εάν όλα τα υλικά έχουν φθάσει σε σημείο βρασμού.

18. Δώστε ιδιαίτερη προσοχή στο ζέσταμα του φαγητού για νεογέννητα. Βγάζετε το καπάκι από τα βαζάκια και το καπάκι από το μπιμπερό κατά τη διάρκεια ζεστάματος. Πριν δώσετε το φαγητό στο μωρό ανακατέψετε πολύ καλά το περιεχόμενο έτσι ώστε να επιτευχθεί ομοιογενής θερμοκρασία.

19. Η θερμοκρασία των επιφανειών στις οποίες έχετε πρόσβαση μπορεί να είναι υψηλή όταν λειτουργεί η συσκευή. Οι επιφάνειες τείνουν να ζεσταίνονται κατά τη χρήση τους. Φυλάσσετε το καλώδιο μακριά από θερμαινόμενες επιφάνειες και μην καλύπτετε κανένα τμήμα του φούρνου.

20. Για να αποφύγετε το εκρηκτικό βράσιμο υγρών και πιθανό κάψιμο των χεριών σας ανακατέψτε το υγρό μέσα στο δοχείο πριν το τοποθετήσετε στο φούρνο. Επαναλάβετε πάλι κατά τη διάρκεια της θέρμανσης και ξανά λίγο πριν το βγάλετε το δοχείο από το φούρνο.

21. Μην προσπαθήσετε να τηγανίσετε μέσα σε ποσότητα λίπους.
22. Οι συσκευές μαγειρέματος μπορεί να θερμανθούν, λόγω της θερμοκρασίας που μπορεί να μεταφερθεί από το ζεστό φαγητό. Για αυτό το λόγο ίσως χρειαστεί να χρησιμοποιήσετε κάποια πετσέτα για να βγάλετε το σκέυος μαγειρέματος χωρίς να καείτε.
23. ΠΡΟΣΟΧΗ: Δεν βάζουμε ποτέ ρούχα ή κατοικίδια στον φούρνο για να στεγνώσουν.
24. Η συσκευή δεν προορίζεται για χρήση από άτομα (συμπεριλαμβανομένων παιδιών) με μειωμένες φυσικές, αισθητικές ή πνευματικές ικανότητες ή έλλειψη εμπειρίας και γνώσης εκτός και αν βρίσκονται υπό επιτήρηση ή καθοδήγηση σχετικά με τη χρήση της συσκευής από κάποιο άτομο που είναι υπεύθυνο για την ασφάλειά τους.
25. Πρέπει να επιβλέπετε τα παιδιά για να βεβαιωθείτε ότι δεν παίζουν με τη συσκευή.
26. Ο φούρνος μικροκυμάτων δεν θα πρέπει να τοποθετείται μέσα σε ντουλάπια.
27. Οι συσκευές δεν προορίζονται να λειτουργούν με εξωτερικό χρονόμετρο ή ξεχωριστό σύστημα τηλεχειρισμού.
28. Τα προσβάσιμα μέρη του φούρνου μπορεί να έχουν υψηλή θερμοκρασία κατά τη χρήση. Τα μικρά παιδιά θα πρέπει να παραμένουν μακριά.
29. Καθαριστής ατμού δεν πρέπει να χρησιμοποιηθεί.
30. Κατά τη χρήση, η συσκευή αποκτά πολύ υψηλή θερμοκρασία. Προσοχή να μην αγγίξετε τα εσωτερικά μέρη του φούρνου.

31. Χρησιμοποιείτε μόνο τον ανιχνευτή θερμοκρασίας που συστήνεται για αυτό το φούρνο. ( προαιρετικό – μόνο για φούρνους που περιλαμβάνουν τέτοιο εξάρτημα ).

32. Προειδοποίηση: Η συσκευή και τα προσβάσιμα μέρη της αποκτούν υψηλή θερμοκρασία κατά της διάρκειας λειτουργίας της. Θα πρέπει να υπάρχει προσοχή, ώστε να μην αγγίξετε τα σημεία αυτά. Τα παιδιά ηλικίας κάτω των 8 ετών θα πρέπει να στέκονται μακριά από τη συσκευή, εκτός και αν υπάρχει επιτήρηση.

33. Οι φούρνοι μικροκυμάτων που περιλαμβάνουν επιπλέον διακοσμητική πόρτα, θα πρέπει να λειτουργούν με την πόρτα ανοιχτή ( μόνο για φούρνους μικροκυμάτων που περιλαμβάνουν επιπλέον διακοσμητική πόρτα ).

**Διαβάστε προσεχτικά το εγχειρίδιο λειτουργίας και φυλάξτε το για μελλοντική αναφορά.**

**Για να αποφύγετε την πρόκληση τραυματισμού φροντίστε να γίνει γειωμένη εγκατάσταση στην συσκευή.**

## **ΚΙΝΔΥΝΟΣ**

### **Κίνδυνος ηλεκτροπληξίας**

Το άγγιγμα ορισμένων εσωτερικών τμημάτων της συσκευής μπορεί να προκαλέσει τραυματισμό ή θάνατο. Μην αποσυναρμολογείτε την συσκευή.

Η συσκευή αυτή θα πρέπει να είναι γειωμένη ώστε σε περίπτωση βραχυκυκλώματος να διακοπεί η λειτουργία της. Η συσκευή διαθέτει καλώδιο με γείωση αλλά θα πρέπει να φροντίσετε το καλώδιο να συνδεθεί σε πρίζα η οποία θα είναι κατάλληλα τοποθετημένη και γειωμένη.

## **ΠΡΟΕΙΔΟΠΟΙΗΣΗ**

### **Κίνδυνος ηλεκτροπληξίας**

Η μη σωστή χρήση της γείωσης μπορεί να προκαλέσει ηλεκτροπληξία. Μην συνδέετε την συσκευή μέχρι να είναι κατάλληλα γειωμένη.

Συμβουλευτείτε έναν αρμόδιο επαγγελματία ή κάποιον τεχνικό της αρμόδιας αντιπροσωπείας αν θέλετε περισσότερες πληροφορίες σχετικά με την γείωση ή αν δεν είστε σίγουροι ότι η συσκευή είναι γειωμένη. Αν είναι απαραίτητο να χρησιμοποιήσετε ένα καλώδιο προέκτασης χρησιμοποιήστε μόνο ένα 3-wire καλώδιο προέκτασης.

## **ΚΑΘΑΡΙΣΜΟΣ**

Πριν ξεκινήσετε τον καθαρισμό της συσκευής φροντίστε να την αποσυνδέσετε από την παροχή ρεύματος.

1. Καθαρίστε το εσωτερικό του φούρνου με ένα ελαφρά νωπό πανάκι.
2. Καθαρίστε τα εξαρτήματα της συσκευής με νερό και σαπούνι.
3. Το περίβλημα της πόρτας, τα σημεία τα οποία ασφαλίζουν τον φούρνο και οι γύρω επιφάνειες θα πρέπει να καθαρίζονται με ένα νωπό πανάκι όταν είναι βρώμικα.

Βύσμα

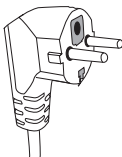

1. Ένα κοντό καλώδιο παροχής ρεύματος σας παρέχεται για να μειωθεί ο κίνδυνος να παρασυρθεί κατά λάθος από σας ή από κάποιο άλλο άτομα ειδικά αν αυτό κρέμεται από τον πάγκο.



2. Αν χρησιμοποιήσετε ένα μακρύτερο καλώδιο ή προέκταση καλωδίου:

- Τα ηλεκτρικά χαρακτηριστικά του καλώδιου ή της προέκτασης θα πρέπει να είναι ίδια με αυτά που αναγράφονται στην συσκευή.

- Το καινούργιο καλώδιο που θα χρησιμοποιήσετε θα πρέπει να είναι γειωμένο.

- Το μακρύ καλώδιο δεν θα πρέπει να κρέμεται από τον πάγκο ή το τραπέζι ώστε να μην παρασυρθεί κατά λάθος από κάποιον με αποτέλεσμα να προκληθεί κάποιο ατύχημα.

## **ΠΡΟΣΟΧΗ**

Είναι επικίνδυνο να προσπαθήσετε να επισκευάσετε μόνοι σας τον φούρνο ή να αφαιρέσετε ένα προστετευτικό κάλυμμα από την συσκευή. Αυτό πρέπει να γίνεται από την αρμόδια αντιπροσωπεία αποκλειστικά.

Δείτε τις οδηγίες που σας δίνονται σχετικά με τα υλικά που μπορείτε να χρησιμοποιήσετε στον φούρνο μικροκυμάτων και υλικά που δεν πρέπει να χρησιμοποιείτε.

Μπορεί να υπάρχουν εργαλεία μη-μεταλλικά τα οποία ίσως δεν είναι ασφαλές να τα χρησιμοποιείτε. Αν έχετε αμφιβολίες μπορείτε να χρησιμοποιήσετε το εργαλείο ακολουθώντας την παρακάτω διαδικασία ώστε να διαπιστώσετε αν είναι κατάλληλο για χρήση.

### **Τεστ καταλληλότητας υλικού:**

1. Γεμίστε ένα δοχείο κατάλληλο για χρήση σε φούρνο μικροκυμάτων με 1 κούπα κρύου νερού (250ml) μαζί με το εργαλείο που θέλετε να δοκιμάσετε.

2. Τοποθετήστε τα στον φούρνο για 1 λεπτό στην μέγιστη θερμοκρασία.

3. Προσεχτικά αγγίξτε το εργαλείο. Αν το άδειο εργαλείο είναι ζεστό μην το χρησιμοποιήσετε στον φούρνο μικροκυμάτων.

4. Μη ξεπεράσετε το 1 λεπτό μαγειρέματος.

**Υλικά που μπορείτε να χρησιμοποιήσετε στον φούρνο μικροκυμάτων και υλικά που δεν πρέπει να χρησιμοποιείτε.**

### **Υλικά που μπορείτε να χρησιμοποιήσετε στον φούρνο μικροκυμάτων**

**Αλουμινόχαρτο:** Μπορείτε να χρησιμοποιήσετε μικρά κομμάτια αλουμινόχαρτου για να καλύψετε τμήματα κρέατος ή πουλερικών ώστε να τα προστατέψετε από το παραπάνω από το απαιτούμενο ψήσιμο. Φροντίστε το αλουμινόχαρτο να μην είναι κοντά στα τοιχώματα του φούρνου για να αποφευχθεί η πιθανότητα πρόκλησης σπινθήρων. Το αλουμινόχαρτο πρέπει να έχει απόσταση τουλάχιστον 2,5 εκ. από τα τοιχώματα της συσκευής.

**Browning πιάτο:** Ακολουθείστε τις οδηγίες του κατασκευαστή. Ο πάτος του πιάτου πρέπει να έχει απόσταση τουλάχιστον 5 χιλιοστά από το περιστρεφόμενο εξάρτημα. Η μη σωστή χρήση μπορεί να προκαλέσει το σπάσιμο του περιστρεφόμενου εξαρτήματος.

**Σερβίτσια:** Μόνο εκείνα που μπορούν να χρησιμοποιηθούν σε φούρνο μικροκυμάτων.

Ακολουθείστε τις οδηγίες του κατασκευαστή. Μην χρησιμοποιείτε σπασμένα ή με ρωγμές πιάτα.

**Γυάλινα δοχεία:** Πάντα να αφαιρείτε το καπάκι. Χρησιμοποιείτε τα μόνο μέχρι να ζεσταθεί το φαγητό. Τα περισσότερα γυάλινα δοχεία δεν είναι ανθεκτικά στην θερμότητα και μπορούν να σπάσουν.

**Γυαλικά:** Χρησιμοποιήστε μόνο αυτά που είναι ανθεκτικά στην θερμότητα. Βεβαιωθείτε ότι δεν έχουν μεταλλικό τμήμα. Μην χρησιμοποιείτε σπασμένα ή ραγισμένα πιάτα.

**Ειδικές σακούλες για μαγείρεμα:** Ακολουθείστε τις οδηγίες του κατασκευαστή. Μην τις κλείνετε με μεταλλικό σχοινί. Κάντε μικρές τρύπες ώστε να μπορεί ο ατμός να απελευθερώνεται.

**Χάρτινα πιάτα και ποτήρια:** Ρυθμίστε την λειτουργία της συσκευής στο σύντομο μαγείρεμα/ μόνο ζεσταμα. Μην αφήνετε τον φούρνο χωρίς επιτήρηση κατά το μαγείρεμα.

**Χάρτινες πετσέτες:** Χρησιμοποιήστε τις για να καλύψετε το φαγητό και για να απορροφήσετε το λίπος. Χρησιμοποιήστε τις μόνο για σύντομο μαγείρεμα και με επιτήρηση κατά την λειτουργία της συσκευής.

**Χαρτί από περγαμηνή:** Χρησιμοποιήστε το σαν κάλυμμα των τροφίμων ώστε να αποφευχθεί το πισσίλισμα ή για να συγκρατήσετε τον ατμό.

**Πλαστικό:** Μόνο αυτό που είναι κατάλληλο για χρήση σε φούρνο μικροκυμάτων.

Ακολουθείστε τις οδηγίες του κατασκευαστή. Θα πρέπει να αναγράφει "Ασφαλές για φούρνο μικροκυμάτων". Μερικά πλαστικά καθώς ζεσταίνετε το φαγητό αρχίζουν να μαλακώνουν. Οι "σακούλες για βράσιμο" και οι ερμητικά κλειστές πλαστικές σακούλες θα πρέπει να έχουν σχισμές, και ανοίγματα όπως υποδεικνύεται στην συσκευασία.

**Πλαστική μεμβράνη:** Μόνο όσες είναι κατάλληλες για φούρνο μικροκυμάτων.

Χρησιμοποιείτε τις για να καλύψετε το φαγητό κατά το μαγείρεμα ώστε να διατηρηθεί η υγρασία του. Μην αφήνετε την πλαστική μεμβράνη να έρχεται σε επαφή με το φαγητό.

**Θερμόμετρα:** Μόνο εκείνα που είναι κατάλληλα για χρήση σε φούρνο μικροκυμάτων. (Θερμόμετρα για κρέατα και γλυκά).

### ***Υλικά που θα πρέπει να αποφεύγετε να τα χρησιμοποιείτε στον φούρνο μικροκυμάτων.***

**Δίσκος από αλουμίνιο:** Μπορεί να προκαλέσει σπινθήρες. Μεταφέρετε το φαγητό σε πιάτο που μπορεί να χρησιμοποιηθεί με ασφάλεια σε φούρνο μικροκυμάτων.

**Χαρτόκουτο φαγητού με μεταλλικό χερούλι:** Μπορεί να προκαλέσει σπινθήρες. Μεταφέρετε το φαγητό σε πιάτο που μπορεί να χρησιμοποιηθεί με ασφάλεια σε φούρνο μικροκυμάτων

**Μεταλλικά κουζίνα είδη:** Τα μεταλλικά είδη θωρακίζουν το φαγητό και δεν διαπερνά η ενέργεια από την συσκευή σε αυτά και μπορεί να προκαλέσουν σπινθήρες.

**Χάρτινες σακούλες:** Μπορεί να προκαλέσουν πυρκαγιά στον φούρνο.

**Πλαστικό αφρώδες υλικό:** Μπορεί να λιώσει και να προκληθεί μόλυνση από το υγρό που περιέχει όταν εκτεθεί σε υψηλή θερμοκρασία.

**Ξύλο:** Το ξύλο θα στεγνώσει και θα ραγίσει ή σπάσει.

## ΕΞΑΡΤΗΜΑΤΑ ΚΑΙ ΟΝΟΜΑΣΙΕΣ ΤΟΥΣ

Αφαιρέστε τον φούρνο και τα υλικά από την συσκευασία και από το εσωτερικό του φούρνου. Ο φούρνος σας έχει τα παρακάτω εξαρτήματα:

- 1 Γυάλινο δίσκο
- 1 Περιστρεφόμενο εξάρτημα
- 1 Εγχειρίδιο

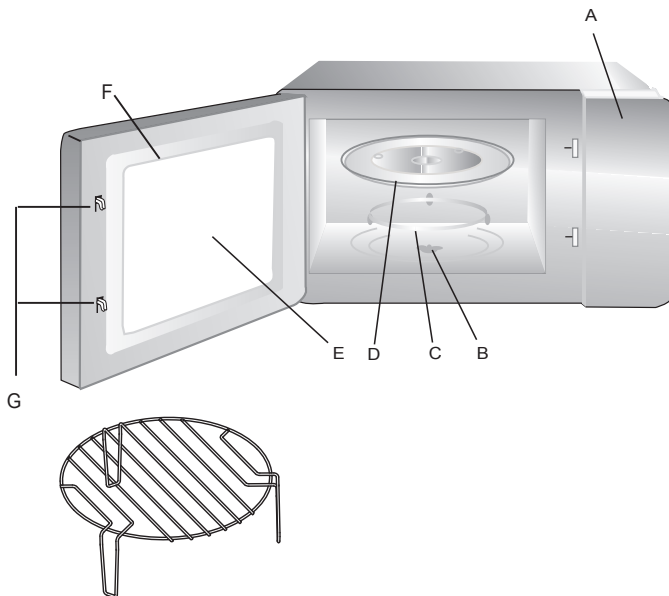

Γυρί ( Μόνο για την σειρά που διαθέτει γυρί)

- A. Οθόνη χειρισμού
- B. Περιστρεφόμενος άξονας
- C. Περιστρεφόμενο δαχτυλίδι
- D. Γυάλινος δίσκος
- E. Παράθυρο παρακολούθησης
- F. Πόρτα
- G. Σύστημα κλειδώματος για ασφάλεια

\*\*\*\* Αν η πόρτα της συσκευής είναι ανοιχτή κατά την διάρκεια της λειτουργίας του φούρνου απενεργοποιήστε την συσκευή.

## Εγκατάσταση Περιστρεφόμενου άξονα

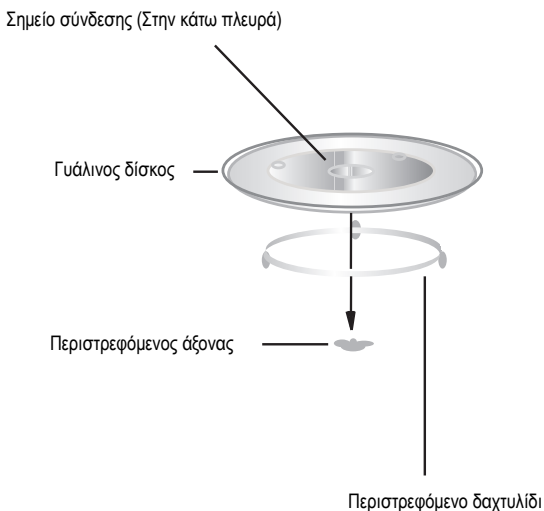

- Ποτέ μην τοποθετείτε τον γυάλινο δίσκο ανάποδα.
- Ο γυάλινος δίσκος και το περιστρεφόμενο δαχτυλίδι θα πρέπει να χρησιμοποιούνται κατά την διάρκεια του ψησίματος.
- Τα τρόφιμα και τα δοχεία τροφίμων θα πρέπει πάντα να τοποθετούνται μέσα στον γυάλινο δίσκο.
- Αν ο γυάλινος δίσκος ή το περιστρεφόμενο δαχτυλίδι σπάσουν ή ραγίσουν επικοινωνήστε με την αρμόδια αντιπροσωπεία.

## Εγκατάσταση στον πάγκο

Αφαιρέστε όλα τα υλικά από την συσκευασία και ελέγξτε τον φούρνο αν έχει κάποια βλάβη όπως για παράδειγμα σπασμένη πόρτα κλπ. Αν εντοπίσετε κάποιο πρόβλημα μην χρησιμοποιήσετε την συσκευή.

**Κουβούκλιο:** Αφαιρέστε το προστατευτικό υλικό που υπάρχει στην επιφάνεια του κουβούκλιου.

Μην αφαιρείτε τα καφέ κάλυμμα που βρίσκεται στην κοιλότητα του φούρνου και προστατεύει το μάγνητρο.

# ΤΟΠΟΘΕΤΗΣΗ

- Αφαιρούμε όλα τα υλικά συσκευασίας και τα αξεσουάρ.
- Εξετάζουμε το φούρνο για ζημιές όπως κάποια ραγίσματα ή σπασίματα.
- Μην εγκαταστήσετε το φούρνο εάν έχει την οποιαδήποτε ζημιά.
- Αφαιρέστε τα προστατευτικά καλύμματα.

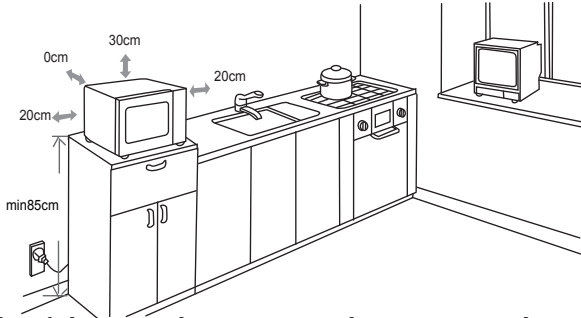

1. Το ελάχιστο ύψος που είναι αναγκαίο για την εγκατάσταση θα πρέπει να είναι 85cm.

2. Η πίσω πλευρά της συσκευής θα πρέπει να τοποθετείται προς τον τοίχο. Αφήστε περιθώριο ανοιχτού χώρου 30cm πάνω από το φούρνο και 20 cm μεταξύ του φούρνου και του τοίχου.

3. Εάν καλύψετε τις εισόδους και εξόδους του αέρα μπορεί να καταστραφεί ο φούρνος.

4. Τοποθετήστε το φούρνο όσο το δυνατόν μακρύτερα από τηλεόραση και ραδιόφωνο. Η λειτουργία του φούρνου μπορεί να προκαλέσει παρεμβολές στη συχνότητα.

Συνδέουμε την συσκευή στο ηλεκτρικό δίκτυο αφού διαπιστώσουμε εάν είναι συμβατό με τις προδιαγραφές που αναγράφονται στο ταμπλεάκι στο πίσω μέρος του φούρνου.

**ΠΡΟΣΟΧΗ :** Δεν τοποθετούμε το φούρνο στο πάνω μέρος κουζίνας ή άλλης ηλεκτρικής συσκευής που παράγει θερμότητα. Εάν εγκατασταθεί μπορεί να καταστραφεί και η εγγύηση δεν ισχύει.

Η επιφάνεια μπορεί να ιδιαίτερα θερμή κατά την διάρκεια της λειτουργίας της συσκευής.



# Οδηγίες χειρισμού

## 1. Ρυθμίσεις ώρας

Όταν ο φούρνος μικροκυμάτων ενεργοποιείται στην οθόνη θα εμφανιστεί η ένδειξη "0:00" και θα ακούσετε μια φορά την ηχητική σήμανση.

1) Πιέστε το " Ρολόι / Χρονοδιακόπτης " και τα ψηφία που αντιστοιχούν στην ώρα θα αναβοσβήσουν.

2) Γυρίστε το  για να προσαρμόσετε την ώρα. Οι αριθμοί που μπορείτε να εισάγετε είναι από 0-23.

3) Πιέστε το το " Ρολόι / Χρονοδιακόπτης " και τα ψηφία που αντιστοιχούν στα λεπτά θα αναβοσβήσουν.

4) ) Γυρίστε το  για να προσαρμόσετε τα λεπτά. Οι αριθμοί που μπορείτε να εισάγετε είναι από 0-59.

5) Πιέστε το το " Ρολόι / Χρονοδιακόπτης " για να βγείτε από τις ρυθμίσεις ώρας.

## 2. Μαγειρεύοντας τρόφιμα

Πιέστε το " Μικροκύματα " και γυρίστε το  για να επιλέξετε την λειτουργία που θέλετε.

Πιέστε το " Έναρξη / +30 δευτ./Αποδοχή " και γυρίστε το  για να επιλέξετε τον χρόνο μαγειρέματος.

Πιέστε το " Έναρξη / +30 δευτ./Αποδοχή " για να ξεκινήσει το μαγείρεμα.

Παράδειγμα: Αν θέλετε να χρησιμοποιήσετε το 80% του φούρνου μικροκυμάτων για να μαγειρέψετε για 20 λεπτά μπορείτε να ακολουθήσετε τα παρακάτω βήματα:

1) Πιέστε το Μικροκύματα " και στην οθόνη θα εμφανιστεί η ένδειξη "P100".

2) Γυρίστε το  για να θέσετε σε 80% την ενέργεια του φούρνου μέχρι στον φούρνο να εμφανιστεί η ένδειξη "P80".

3) Πιέστε το " Έναρξη / +30 δευτ./Αποδοχή " για επικύρωση της επιλογής σας και στην οθόνη θα εμφανιστεί η ένδειξη "P80".

4) Γυρίστε το  για να προσαρμόσετε τον χρόνο μαγειρέματος μέχρι στον φούρνο να εμφανιστεί η ένδειξη "20:00".

5) Πιέστε το " Έναρξη / +30 δευτ./Αποδοχή " για να ξεκινήσει το μαγείρεμα ή πιέστε το " Stop /Ακύρωση " για να ακυρώσετε τις ρυθμίσεις.

### Σημείωση:

Παρακάτω παρουσιάζονται οι απαιτούμενοι χρόνοι για τις ρυθμίσεις χρόνου

0---1 λεπτό	: 5 Δευτερόλεπτα
1---5 λεπτά	: 10 Δευτερόλεπτα
5---10 λεπτά	: 30 Δευτερόλεπτα
10---30λεπτά	: 1 Λεπτό
30---95λεπτά	: 5 Λεπτά

Οδηγίες για το " Μικροκύματα "

Σειρά	Οθόνη LED	Ενέργεια φούρνου
1	P100	100%
2	P80	80%
3	P50	50%
4	P30	30%
5	P10	10%

Οδηγίες για το " Grill"

Σειρά	Οθόνη LED	Ενέργεια φούρνου	Ενέργεια Γκριλ
1	G	0%	100%
2	C-1	55%	45%
3	C-2	36%	64%



### 3. Μαγείρεμα στο γριλ

- 1) Πιέστε το "Grill / Μικτό " .
- 2) Πιέστε το "Έναρξη / +30 δευτ./Αποδοχή" για επικύρωση.
- 3) Γυρίστε το  για να ρυθμίσετε τον χρόνο μαγειρέματος.
- 4) Πιέστε το " Έναρξη / +30 δευτ./Αποδοχή " για να ξεκινήσει το μαγείρεμα.

### Σημείωση:

Αφού περάσει ο μισός χρόνος του γκριλ ο φούρνος θα κάνει μια παύση και θα ακούσετε 2 φορές μια ηχητική ειδοποίηση και αυτό είναι φυσιολογικό. Αλλά για να έχετε καλύτερα αποτελέσματα στο μαγείρεμα καλό θα ήταν να γυρίσετε το φαγητό από την άλλη πλευρά, να κλείσετε την πόρτα και έπειτα να πιέσετε το " Έναρξη / +30 δευτ./Αποδοχή" για να συνεχιστεί το μαγείρεμα δεν υπάρξει κάποιος χειρισμός ο φούρνος θα συνεχίσει να λειτουργεί και θα ακουστεί.

#### 4. Μαγείρεμα με συνδιασμό

- 1) Πιέστε το " Grill / Μικτό " .
- 2) Γυρίστε το  για να επιλέξετε τον συνδιασμό 1 ή τον συνδιασμό 2.
- 3) Πιέστε το " Έναρξη / +30 δευτ./Αποδοχή " για επικύρωση.
- 4) Γυρίστε το  για να ρυθμίσετε τον χρόνο μαγειρέματος.
- 5) Πιέστε το " Έναρξη / +30 δευτ./Αποδοχή " για να ξεκινήσει το μαγείρεμα και.

#### 5. Έναρξη/ Γρήγορη έναρξη

Όταν ο φούρνος είναι σε κατάσταση αναμονής πιέστε το " Έναρξη / +30 δευτ./Αποδοχή " ώστε να αρχίσει το μαγείρεμα της τροφής σε μέγιστη ενέργεια για 30 δευτερόλεπτα . Με κάθε πάτημα θα αυξάνεται κατά 30 δευτερόλεπτα. Ο μέγιστος χρόνος μαγειρέματος είναι τα 95 λεπτά.

#### 6. Απόψυξη μέσω W.T.

- 1) Πιέστε το " Βάρος Ξεπαγώματος " κουμπί. Στην οθόνη θα εμφανιστεί η ένδειξη "dEF1".
- 2) Γυρίστε το  για να επιλέξετε το βάρος των τροφίμων και η ένδειξη "g" θα ανάψει.
- 3) Πιέστε το " Έναρξη / +30 δευτ./Αποδοχή " για να ξεκινήσει η απόψυξη των τροφίμων.

#### 7. Απόψυξη με βάση τον χρόνο

- 1) Πιέστε το " Χρόνος Ξεπαγώματος " κουμπί. Στην οθόνη θα εμφανιστεί η ένδειξη "dEF2".
- 2) Γυρίστε το  για να επιλέξετε τον χρόνο μαγειρέματος.
- 3) Πιέστε το " Έναρξη / +30 δευτ./Αποδοχή " για να ξεκινήσει η απόψυξη των τροφίμων.





## 8. Μαγείρεμα σε πολλαπλά τμήματα

Μπορείτε να επιλέξετε μέχρι και 2 τμήματα για το μαγείρεμα των τροφίμων. Αν σε κάποιο από αυτά τα τμήματα περιλαμβάνεται και η απόψυξη θα πρέπει να την ορίσετε ως το πρώτο στάδιο του μαγειρέματος.

### Παράδειγμα

Αν θέλετε να ορίσετε - 20 λεπτά για 100% ενέργεια φούρνου + 5 λεπτά για 80% ενέργεια φούρνου – για το μαγείρεμα θα πρέπει να κάνετε τα εξής:

- 1) Πιέστε το " **Μικροκύματα** " και στην οθόνη θα εμφανιστεί η ένδειξη "P100"
- 2) Πιέστε το " **Έναρξη / +30 δευτ./Αποδοχή** " για να επιλέξετε ενέργεια φούρνου 100%
- 3) Γυρίστε το  για να επιλέξετε τον χρόνο μαγειρέματος.
- 4) Πιέστε το " **Μικροκύματα** " και στην οθόνη θα εμφανιστεί η ένδειξη "P100"
- 5) Γυρίστε το  για να επιλέξετε ενέργεια φούρνου 80%.
- 6) Πιέστε το " **Έναρξη / +30 δευτ./Αποδοχή** " και έπειτα γυρίστε το  για να επιλέξετε τον χρόνο μαγειρέματος σε ενέργεια φούρνου 80%.
- 7) Πιέστε το " **Έναρξη / +30 δευτ./Αποδοχή** " για να ξεκινήσει το μαγείρεμα των τροφίμων ή το " **Stop /Ακύρωση** " για να ακυρώσετε τις ρυθμίσεις. Η συσκευή θα ξεκινήσει το μαγείρεμα όταν φτάσει η ώρα.



## 9. Χρονοδιακόπτης

- (1) Πατήστε " **Ρολόι / Χρονοδιακόπτης** " δύο φορές, και η ένδειξη LED θα δείξει 00:00.
- (2) Γυρίστε  το διακόπτη για να θέσετε το σωστό χρόνο. (Η μέγιστη ώρα είναι 95 λεπτά)
- (3) Πατήστε " **Έναρξη / +30 δευτ./Αποδοχή** " να ξεκινήσετε το χρόνο.
- (4) Όταν φτάσει ο χρόνος, η ένδειξη του χρόνου θα σβήσει. Ο ήχος της ειδοποίησης θα χτυπήσει 5 φορές. Εάν το ρολόι έχει ρυθμιστεί (24-ωρη ρύθμιση), η ένδειξη LED θα εμφανίσει την τρέχουσα ώρα.

Σημείωση: Ο χρονοδιακόπτης είναι διαφορετικός από το 24ωρο.

## 10. Αυτόματο μενού

Παράδειγμα: Αν θέλετε να χρησιμοποιήσετε το Αυτόματο μενού για να μαγειρέψετε ψάρι των 250 γραμμαριών.

- 1) Γυρίστε  να επιλέξετε από το αυτόματο μενού λειτουργίας, ο φουρνος θα δείξει « A-1»
- 2) Γυρίστε το  για να επιλέξετε την λειτουργία που θέλετε.
- 3) Πιέστε το " **Έναρξη / +30 δευτ./Αποδοχή** " για επικύρωση.
- 4) Γυρίστε το  για να επιλέξετε το βάρος του ψαριού και η ένδειξη "g" θα φωτιστεί.
- 5) Πιέστε το " **Έναρξη / +30 δευτ./Αποδοχή** " για να ξεκινήσει το μαγείρεμα των τροφίμων και η ένδειξη "g" θα σβήσει.

Ανατρέξτε στον παρακάτω πίνακα για περισσότερες πληροφορίες.

Μενού	Βάρος ( gr)	Θρόνη
Α-1 Πίτσα	200g	200
	400g	400
Α-2 Κρέας	250g	250
	350g	350
	450g	450
Α-3 Λαχανικά	200g	200
	300g	300
	400g	400
Α-4 Ζυμαρικά	50 ( Με 450gr κρύο νερό)	50
	100 ( Με 800gr κρύο νερό)	100
Α-5 Πατάτες	200g	200
	400g	400
	600g	600
Α-6 Ψάρι	250g	250
	350g	350
	450g	450
Α-7 İçecek	1 cup ( 120ml )	1
	2 cups ( 240ml )	2
	3 cups ( 360ml )	3
Α-8 Patlamış mısır	50g	50
	100g	100

## 11. Λειτουργία κλειδώματος

Κλειδώμα: Στην κατάσταση αναμονής πιέστε το " Stop /Ακύρωση " για 3 δευτερόλεπτα και θα ακούσετε μια ηχητική ειδοποίηση συνεχόμενα που σημαίνει ότι έχετε εισαχθεί στην λειτουργία κλειδώματος ώστε να αποτρέψετε την πιθανότητα χρήσης της συσκευής από τα παιδιά. Στον φούρνο θα εμφανιστεί η ένδειξη "  ".

Ακύρωση κλειδώματος: Στην κατάσταση κλειδώματος πιέστε το " Stop /Ακύρωση " για 3 δευτερόλεπτα και θα ακούσετε μια ηχητική ειδοποίηση συνεχόμενα που σημαίνει ότι η λειτουργία κλειδώματος έχει ακυρωθεί.

## 12. Εμφάνιση πληροφοριών

1) Στην κατάσταση λειτουργίας του φούρνου, του γκριλ ή στην λειτουργία συνδυασμού μαγειρέματος πιέστε το " Μικροκύματα " και η τρέχουσα ενέργεια θα εμφανιστεί για 3 δευτερόλεπτα. Μετά από αυτά τα 3 δευτερόλεπτα ο φούρνος θα επιστρέψει στην προηγούμενη κατάσταση.

2) Στην κατάσταση μαγειρέματος πιέστε το " Ρολόι / Χρονοδιακόπτης " για να εμφανιστεί η τρέχουσα ώρα και η ώρα θα εμφανιστεί για 3 δευτερόλεπτα.

## Προβλήματα και αντιμετώπισή τους

Φυσιολογικό	
Ο φούρνος μικροκυμάτων παρεμβαίνει στην λήψη της TV	Η λήψη της TV και του Ραδίου μπορεί να επηρεαστούν από τον φούρνο μικροκυμάτων όταν αυτός βρίσκεται σε λειτουργία. Αυτό συμβαίνει με όλες τις ηλεκτρικές συσκευές όπως το μίξερ, τον ανεμιστήρα κλπ. και είναι φυσιολογικό.
Το φωτάκι είναι αχνό	Κατά την λειτουργία του φούρνου μικροκυμάτων σε χαμηλή ενέργεια το φωτάκι του φούρνου μπορεί να γίνει αχνό αλλά αυτό είναι κάτι φυσιολογικό.
Στην πόρτα του φούρνου συσσωρεύεται ατμός και θερμός αέρας βγαίνει από τα ανοίγματα του φούρνου.	Κατά την διάρκεια του μαγειρέματος παράγεται ατμός από τα τρόφιμα και η μεγαλύτερη ποσότητα του ατμού βγαίνει από τα ανοίγματα του φούρνου ενώ μια πιο μικρή ποσότητα μπορεί να συγκεντρωθεί στην πόρτα του. Αυτό είναι φυσιολογικό.
Ο φούρνος ξεκίνησε να λειτουργεί χωρίς τρόφιμα στο εσωτερικό του.	Απογορεύεται να θέσετε σε λειτουργία τον φούρνο χωρίς τρόφιμα στο εσωτερικό του. Είναι εξαιρετικά επικίνδυνο.

Πρόβλημα	Αιτία	Λύση
Ο φούρνος δεν ενεργοποιείται	Το καλώδιο παροχής ρεύματος δεν έχει εισαχθεί καλά στην πρίζα	Αποσυνδέστε το, περιμένετε 10 δευτερόλεπτα και συνδέστε το πάλι.
	Η ασφάλεια έχει καεί ή έχει γίνει διακοπή ρεύματος λόγω βραχυκυκλώματος.	Αντικαταστήστε την ασφάλεια και θέστε πάλι σε λειτουργία το ηλεκτρικό κύκλωμα ( αυτό πρέπει να γίνει από έναν αρμόδιο τεχνικό )
	Πρόβλημα στην πρίζα παροχής ρεύματος	Ελέγξτε αν η πρίζα λειτουργεί με άλλες ηλεκτρικές συσκευές
Ο φούρνος δεν θερμαίνεται.	Η πόρτα δεν έχει κλείσει καλά	Κλείστε την πόρτα.
Ο γυάλινος περιστρεφόμενος άξονας κάνει θόρυβο όταν λειτουργεί ο φούρνος μικροκυμάτων.	Έχει συσσωρευτεί σκόνη	Απομακρύνετε την σκόνη

### Ανακύκλωση

Στη συσκευή αυτή υπάρχει το σύμβολο της επιλεκτικής διαλογής το σχετικό με τα απορρίμματα ηλεκτρικών και ηλεκτρονικών συσκευών. Αυτό σημαίνει ότι το προϊόν αυτό πρέπει να το αναλάβει ένα σύστημα επιλεκτικής συλλογής, σύμφωνα με την ευρωπαϊκή οδηγία 2002/96/CE, προκειμένου να μπορέσει είτε να το ανακυκλώσει είτε να το αποσυναρμολογήσει ώστε να μειωθεί κάθε επίπτωση για το περιβάλλον.



Για περισσότερες πληροφορίες, μπορείτε να επικοινωνήσετε με τη διοίκηση του τόπου κατοικίας σας ή της περιφέρειάς σας. Τα ηλεκτρονικά προϊόντα τα οποία δεν έχουν γίνει αντικείμενο επιλεκτικής διαλογής μπορεί να αποβούν επικίνδυνα για το περιβάλλον και την ανθρώπινη υγεία λόγω της παρουσίας επικίνδυνων ουσιών.



# **ESKIMO**

Microwave Oven  
**INSTRUCTION MANUAL**  
**MODEL: ES 2509 ING**

Read these instructions carefully before using your microwave oven, and keep it carefully.

If you follow the instructions, your oven will provide you with many years of good service.

**SAVE THESE INSTRUCTIONS CAREFULLY**

# PRECAUTIONS TO AVOID POSSIBLE EXPOSURE TO EXCESSIVE MICROWAVE ENERGY

(a) Do not attempt to operate this oven with the door open since this can result in harmful exposure to microwave energy. It is important not to break or tamper with the safety interlocks.

(b) Do not place any object between the oven front face and the door or allow soil or cleaner residue to accumulate on sealing surfaces.

(c) **WARNING:** If the door or door seals are damaged, the oven must not be operated until it has been repaired by a competent person.

## ADDENDUM

If the apparatus is not maintained in a good state of cleanliness, its surface could be degraded and affect the lifespan of the apparatus and lead to a dangerous situation.

## Specifications

Model:	ES 2509 ING
Rated Voltage:	230V~50Hz
Rated Input Power(Microwave):	1450W
Rated Output Power(Microwave):	900W
Rated Input Power(Grill):	1000W
Oven Capacity:	25L
Turntable Diameter:	∅ 315mm
External Dimensions(LxWxH):	513x430x307mm
Net Weight:	Approx. 15.94 kg

# IMPORTANT SAFETY INSTRUCTIONS

## WARNING

To reduce the risk of fire, electric shock, injury to persons or exposure to excessive microwave oven energy when using your appliance, follow basic precautions, including the following:

1. Warning: Liquids and other foods must not be heated in sealed containers since they are liable to explode.
2. Warning: It is hazardous for anyone other than a competent person to carry out any service or repair operation that involves the removal of a cover which gives protection against exposure to microwave energy.
3. This appliance can be used by children aged from 8 years and above and persons with reduced physical, sensory or mental capabilities or lack of experience and knowledge if they have been given supervision or instruction concerning use of the appliance in a safe way and understand the hazards involved. Children shall not play with the appliance. Cleaning and user maintenance shall not be made by children unless they are older than 8 and supervised.
4. Keep the appliance and its cord out of reach of children less than 8 years.
5. Only use utensils that are suitable for use in microwave oven.
6. The oven should be cleaned regularly and any food deposits should be removed.
7. Read and follow the specific: "PRECAUTIONS TO AVOID POSSIBLE EXPOSURE TO EXCESSIVE MICROWAVE ENERGY".
8. When heating food in plastic or paper containers, keep an eye on the oven due to the possibility of ignition.

9. If smoke is emitted, switch off or unplug the appliance and keep the door closed in order to stifle any flames.
10. Do not overcook food.
11. Do not use the oven cavity for storage purposes. Do not store items, such as bread, cookies, etc. inside the oven.
12. Remove wire twist-ties and metal handles from paper or plastic containers/bags before placing them in the oven.
13. Install or locate this oven only in accordance with the installation instructions provided.
14. Eggs in the shell and whole hard-boiled eggs should not be heated in microwave ovens since they may explode, even after microwave heating has ended.
15. This appliance is intended to be used in household and similar applications such as:
  - staff kitchen areas in shops, offices and other working environments;
  - by clients in hotels, motels and other residential type environments;
  - farm houses;
  - bed and breakfast type environments.
16. If the supply cord is damaged, it must be replaced by the manufacturer, its service agent or similarly qualified persons in order to avoid a hazard.
17. Do not store or use this appliance outdoors.
18. Do not use this oven near water, in a wet basement or near a swimming pool.
19. The temperature of accessible surfaces may be high when the appliance is operating. The surfaces are liable to get hot during use. Keep cord away from heated surface, and do not cover any vents on the oven.



20. Do not let cord hang over edge of table or counter.
21. Failure to maintain the oven in a clean condition could lead to deterioration of the surface that could adversely affect the life of the appliance and possibly result in a hazardous situation.
22. The contents of feeding bottles and baby food jars shall be stirred or shaken and the temperature checked before consumption, in order to avoid burns.
23. Microwave heating of beverages can result in delayed eruptive boiling, therefore care must be taken when handling the container.
24. The appliance is not intended for use by persons (including children) with reduced physical, sensory or mental capabilities, or lack of experience and knowledge, unless they have been given supervision or instruction concerning use of the appliance by a person responsible for their safety.
25. Children should be supervised to ensure that they do not play with the appliance.
26. The appliances are not intended to be operated by means of an external timer or separate remote-control system.
27. Accessible parts may become hot during use. Young children should be kept away.
28. Steam cleaner is not to be used.
29. During use the appliance becomes hot. Care should be taken to avoid touching heating elements inside the oven.
30. Only use the temperature probe recommended for this oven. (for ovens provided with a facility to use a temperature-sensing probe.)

31. WARNING: The appliance and its accessible parts become hot during use. Care should be taken to avoid touching heating elements. Children less than 8 years of age shall be kept away unless continuously supervised.

32. The microwave oven must be operated with the decorative door open. (for ovens with a decorative door.)

33. The rear surface of appliance shall be placed against a wall.

34. The microwave oven must not be placed in a cabinet.

35. WARNING: The microwave oven is intended for heating food and beverages. Drying of food or clothing and heating of warming pads, slippers, sponges, damp cloth and similar may lead to risk of injury, ignition or fire.

**READ CAREFULLY AND KEEP FOR FUTURE REFERENCE**

# To Reduce the Risk of Injury to Persons Grounding Installation

## **DANGER**

Electric Shock Hazard  
Touching some of the internal components can cause serious personal injury or death. Do not disassemble this appliance.

## **WARNING**

Electric Shock Hazard  
Improper use of the grounding can result in electric shock. Do not plug into an outlet until appliance is properly installed and grounded.

This appliance must be grounded. In the event of an electrical short circuit, grounding reduces the risk of electric shock by providing an escape wire for the electric current.

This appliance is equipped with a cord having a grounding wire with a grounding plug. The plug must be plugged into an outlet that is properly installed and grounded.

Consult a qualified electrician or serviceman if the grounding instructions are not completely understood or if doubt exists as to whether the appliance is properly grounded. If it is necessary to use an extension cord, use only a 3-wire extension cord.

1. A short power-supply cord is provided to reduce the risks resulting from becoming entangled in or tripping over a longer cord.
2. If a long cord set or extension cord is used:
  - 1)The marked electrical rating of the cord set or extension cord should be at least as great as the electrical rating of the appliance.
  - 2)The extension cord must be a grounding-type 3-wire cord.
  - 3)The long cord should be arranged so that it will not drape over the counter top or tabletop where it can be pulled on by children or tripped over unintentionally.

## CLEANING

Be sure to unplug the appliance from the power supply.

1. Clean the cavity of the oven after using with a slightly damp cloth.
2. Clean the accessories in the usual way in soapy water.
3. The door frame and seal and neighbouring parts must be cleaned carefully with a damp cloth when they are dirty.
4. Do not use harsh abrasive cleaners or sharp metal scrapers to clean the oven door glass since they can scratch the surface, which may result in shattering of the glass.
5. **Cleaning Tip**---For easier cleaning of the cavity walls that the food cooked can touch: Place half a lemon in a bowl, add 300ml (1/2 pint) water and heat on 100% microwave power for 10 minutes. Wipe the oven clean using a soft, dry cloth.

## UTENSILS

### CAUTION

#### **Personal Injury Hazard**

It is hazardous for anyone other than a competent person to carry out any service or repair operation that involves the removal of a cover which gives protection against exposure to microwave energy.

See the instructions on "Materials you can use in microwave oven or to be avoided in microwave oven."

There may be certain non-metallic utensils that are not safe to use for microwaving. If in doubt, you can test the utensil in question following the procedure below.

Utensil Test:

1. Fill a microwave-safe container with 1 cup of cold water (250ml) along with the utensil in question.
2. Cook on maximum power for 1 minute.
3. Carefully feel the utensil. If the empty utensil is warm, do not use it for microwave cooking.
4. Do not exceed 1 minute cooking time.

## Materials you can use in microwave oven

### Utensils Remarks

Aluminum foil	Shielding only. Small smooth pieces can be used to cover thin parts of meat or poultry to prevent overcooking. Arcing can occur if foil is too close to oven walls. The foil should be at least 1 inch (2.5cm) away from oven walls.
Browning dish	Follow manufacturer's instructions. The bottom of browning dish must be at least 3/16 inch (5mm) above the turntable. Incorrect usage may cause the turntable to break.
Dinnerware	Microwave-safe only. Follow manufacturer's instructions. Do not use cracked or chipped dishes.
Glass jars	Always remove lid. Use only to heat food until just warm. Most glass jars are not heat resistant and may break.
Glassware	Heat-resistant oven glassware only. Make sure there is no metallic trim. Do not use cracked or chipped dishes.
Oven cooking bags	Follow manufacturer's instructions. Do not close with metal tie. Make slits to allow steam to escape.
Paper plates and cups	Use for short-term cooking/warming only. Do not leave oven unattended while cooking.
Paper towels	Use to cover food for reheating and absorbing fat. Use with supervision for a short-term cooking only.
Parchment paper	Use as a cover to prevent splattering or a wrap for steaming.
Plastic	Microwave-safe only. Follow the manufacturer's instructions. Should be labeled "Microwave Safe". Some plastic containers soften, as the food inside gets hot. "Boiling bags" and tightly closed plastic bags should be slit, pierced or vented as directed by package.
Plastic wrap	Microwave-safe only. Use to cover food during cooking to retain moisture. Do not allow plastic wrap to touch food.
Thermometers	Microwave-safe only (meat and candy thermometers).
Wax paper	Use as a cover to prevent splattering and retain moisture.

## Materials to be avoided in microwave oven

Utensils	Remarks
Aluminum tray	May cause arcing. Transfer food into microwave-safe dish.
Food carton with metal handle	May cause arcing. Transfer food into microwave-safe dish.
Metal or metal-trimmed utensils	Metal shields the food from microwave energy. Metal trim may cause arcing.
Metal twist ties	May cause arcing and could cause a fire in the oven.
Paper bags	May cause a fire in the oven.
Plastic foam	Plastic foam may melt or contaminate the liquid inside when exposed to high temperature.
Wood	Wood will dry out when used in the microwave oven and may split or crack.

# SETTING UP YOUR OVEN

## Names of Oven Parts and Accessories

Remove the oven and all materials from the carton and oven cavity.

Your oven comes with the following accessories:

Glass tray	1
Turntable ring assembly	1
Instruction Manual	1

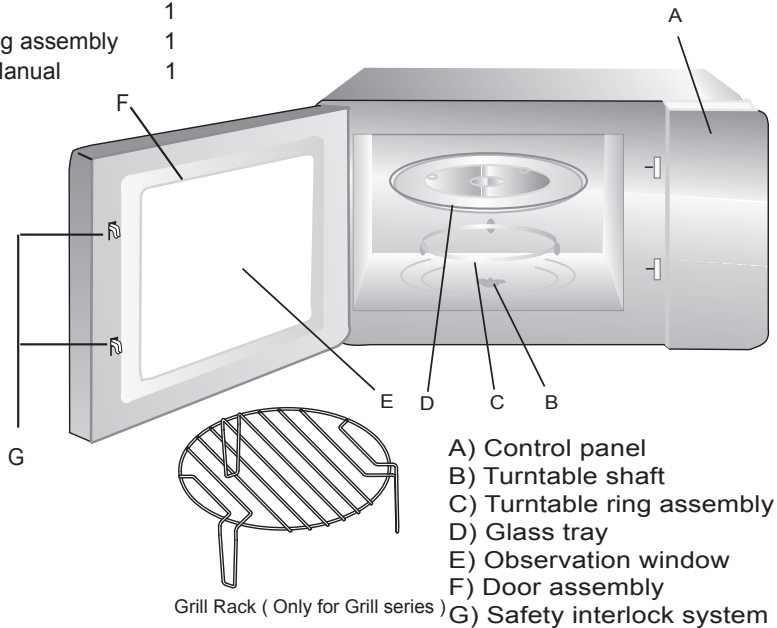

Shut off oven power if the door is opened during operation.

## Turntable Installation

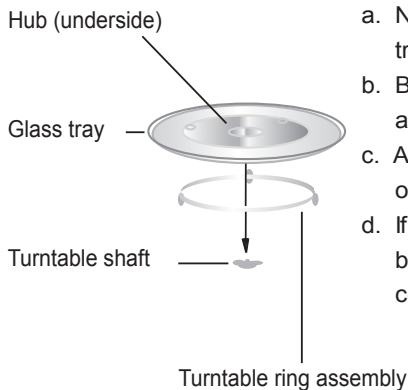

- Never place the glass tray upside down. The glass tray should never be restricted.
- Both glass tray and turntable ring assembly must always be used during cooking.
- All food and containers of food are always placed on the glass tray for cooking.
- If glass tray or turntable ring assembly cracks or breaks, contact your nearest authorized service center.

## Countertop Installation

Remove all packing material and accessories. Examine the oven for any damage such as dents or broken door. Do not install if oven is damaged.

Cabinet: Remove any protective film found on the microwave oven cabinet surface. Do not remove the light brown Mica cover that is attached to the oven cavity to protect the magnetron.

## Installation

1. Select a level surface that provide enough open space for the intake and/or outlet vents.

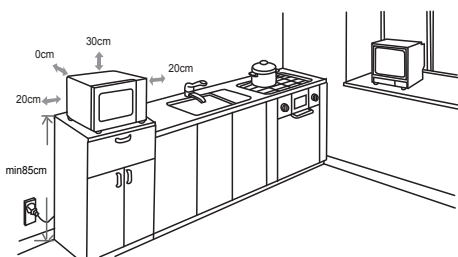

(1) The minimum installation height is 85cm.

(2) The rear surface of appliance shall be placed against a wall.

Leave a minimum clearance of 30cm above the oven, a minimum clearance of 20cm is required between the oven and any adjacent walls.

(3) Do not remove the legs from the bottom of the oven.

(4) Blocking the intake and/or outlet openings can damage the oven.

(5) Place the oven as far away from radios and TV as possible. Operation of microwave oven may cause interference to your radio or TV reception.

2. Plug your oven into a standard household outlet. Be sure the voltage and the frequency is the same as the voltage and the frequency on the rating label.

**WARNING:** Do not install oven over a range cooktop or other heat-producing appliance. If installed near or over a heat source, the oven could be damaged and the warranty would be void.

The accessible surface may be hot during operation.



# Operation Instructions

## 1. Clock Setting

When the microwave oven is electrified, the LED will display "0:00", buzzer will ring once.

1) Press " **Ρολόι / Χρονοδιακόπτης** ", the hour figures will flash.

---

2) Turn "  " to adjust the hour figures, the input time should be within 0--23.

---

3) Press " **Ρολόι / Χρονοδιακόπτης** ", the minute figures will flash.

---

4) Turn "  " to adjust the minute figures, the input time should be within 0--59.

---

5) Press " **Ρολόι / Χρονοδιακόπτης** " to finish clock setting.

":" will flash, and the time will light.

## 2. Cooking food

Press " **Μικροκύματα** " and turn "  " to select the function you want. Press " **Έναρξη / +30 δευτ./Αποδοχή** " and turn "  " to select the cooking time. Press " **Έναρξη / +30 δευτ./Αποδοχή** " to start cooking.

Example: If you want to use 80% microwave power to cook for 20 minutes, you can operate the oven as the following steps.

1) Press " **Μικροκύματα** ", the screen displays "P100".

---

2) Turn "  " to adjust 80% microwave power until the oven displays "P 80".

---

3) Press " **Έναρξη / +30 δευτ./Αποδοχή** " to confirm, the screen displays "P 80".

---

4) Turn "  " to adjust the cooking time until the oven displays "20:00".

---

5) Press " **Έναρξη / +30 δευτ./Αποδοχή** " to start cooking or press " **Stop /Ακύρωση** " to cancel the settings.

Note: the step quantities for the adjustment time of the coding switch are as follow:

0---1 min	:	5 seconds
1---5 min	:	10 seconds
5---10 min	:	30 seconds
10---30 min	:	1 minutes
30---95 min	:	5 minutes



## " Μικροκύματα " Pad instructions

Order	LED Display	Microwave Power
1	P100	100%
2	P80	80%
3	P50	50%
4	P30	30%
5	P10	10%

## "Grill" Pad instructions

Order	LED Display	Microwave Power	Grill Power
1	G	0%	100%
2	C-1	55%	45%
3	C-2	36%	64%

### 3. Grill Cooking

1) Press " Grill / Μικτό " once, the screen displays "G".

2) Press the " Έναρξη / +30 δευτ./Αποδοχή " to confirm.

3) Turn "  " to adjust the cooking time.

4) Press the " Έναρξη / +30 δευτ./Αποδοχή " key to start cooking.

Note: If half the grill time passes, the oven beep twice. This is normal. But in order to have a better effect of grilling food, you should turn the food over, close the door, and then press " Έναρξη / +30 δευτ./Αποδοχή " to continue cooking. If there is no operation the oven will continue working.

### 4. Combination Cooking

1) Press the " Grill / Μικτό " once, the screen displays "G".

2) Turn "  " to select the combination 1 or combination 2.

3) Press the " Έναρξη / +30 δευτ./Αποδοχή " to confirm.

4) Turn "  " to adjust the cooking time.

5) Press the " Έναρξη / +30 δευτ./Αποδοχή " key to start cooking.

## 5. Start/Quick Start

When the oven is in the waiting states, press " Έναρξη / +30 δευτ./Αποδοχή " to start cooking food with full microwave power for 30 seconds. Each press will increase 30 seconds. The maximum cooking time is 95 minutes.

## 6. Defrost By W.T.

1) Press " Βάρος Ξεπαγώματος " button. LED will display "dEF1".

---

2) Turn "  " to select the weight of food, "g" will light.

---

3) Press " Έναρξη / +30 δευτ./Αποδοχή " to start defrosting.

## 7. Defrost By Time

1) Press " Χρόνος Ξεπαγώματος " button. LED will display "dEF2".

---

2) Turn "  " to select the cooking time.

---

3) Press " Έναρξη / +30 δευτ./Αποδοχή " to start defrosting .

## 8. Multi-section cooking

At most 2 sections can be set for cooking. In multi-section cooking, if one section is defrosting, then defrosting shall be placed in the first section.

Note: Auto cooking cannot work in the multi-section cooking.

Example: If you want to use "20 minutes of 100% microwave power + 5 minutes of 80% microwave power " to cook.

1) Press " Μικροκύματα " pad, the screen displays "P100".

---

2) Press " Έναρξη / +30 δευτ./Αποδοχή " to select 100% microwave power.

---

3) Turn "  " to select the cooking time.

---

4) Press " Μικροκύματα " pad, the screen displays "P100".

---

5) Turn "  " to select 80% microwave power.

---

6) Press " Έναρξη / +30 δευτ./Αποδοχή " pad, then turn "  " to select cooking time of 80% microwave power.

---

7) Press " Έναρξη / +30 δευτ./Αποδοχή " to start cooking or press " Stop /Ακύρωση " to cancel the setting.

## 9. Kitchen Timer

- (1) Press " **Ρολόι / Χρονοδιακόπτης** " twice, LED will display 00:00.
- (2) Turn "  " to enter the correct timer. (The maximum cooking time is 95 minutes.)
- (3) Press " **Έναρξη / +30 δευτ./Αποδοχή** " to start timer .
- (4) When the kitchen time is reached, timer indicator will go out. The buzzer will ring 5 times.

If the clock has been set (24-hour system), LED will display the current time.

Note: The kitchen Time is different from 24-hour system. Kitchen Timer is a timer.

## 10. Auto Menu

Example: If you want to use "Auto Menu" to cook fish of 250g.

- 1) Turn "  " right to choose Auto Menu function, the oven displays "A-1".

---
- 2) Turn "  " to select the function you want.

---
- 3) Press " **Έναρξη / +30 δευτ./Αποδοχή** " button to confirm.

---
- 4) Turn "  " to select weight of fish. "g" will light.

---
- 5) Press " **Έναρξη / +30 δευτ./Αποδοχή** " to start. "g" will go out.

Refer to chart 2 for the automatic menu procedure:  
Chart 2:

<b>Menu</b>	<b>Weight</b>	<b>Display</b>
A-1 Pizza	200g	200
	400g	400
A-2 Meat	250g	250
	350g	350
	450g	450
A-3 VEGETABLE	200g	200
	300g	300
	400g	400
A-4 Pasta	50g( with 450g cold water)	50
	100g(with 800g cold water)	100
A-5 Potato	200g	200
	400g	400
	600g	600
A-6 Fish	250g	250
	350g	350
	450g	450
A-7 Beverage	1 cup ( 120ml )	1
	2 cups ( 240ml )	2
	3 cups ( 360ml )	3
A-8 Popcorn	50g	50
	100g	100

## 11. Lock-out Function for Children

Lock: In waiting state, press "Stop /Ακύρωση" for 3 seconds, there will be a long beep denoting entering into the children-lock state and LED will display " 🔒 " .

Lock quitting: In locked state, press "Stop /Ακύρωση" for 3 seconds, there will be a long "beep" denoting that the lock is released.

## 12. Inquiring Function

- (1) In one stage cooking state, press "Μικροκύματα", the current microwave power will be displayed for 3 seconds. After 3 seconds, the oven will turn back to the former state;
- (2) In cooking state, press "Ρολόι / Χρονοδιακόπτης" to inquire the time and the time will flash in the LED for 3 seconds.

## Trouble shooting

<b>Normal</b>	
Microwave oven interfering TV reception	Radio and TV reception may be interfered when microwave oven operating. It is similar to the interference of small electrical appliances, like mixer, vacuum cleaner, and electric fan. It is normal.
Dim oven light	In low power microwave cooking, oven light may become dim. It is normal.
Steam accumulating on door, hot air out of vents	In cooking, steam may come out of food. Most will get out from vents. But some may accumulate on cool place like oven door. It is normal.
Oven started accidentally with no food in.	It is forbidden to run the unit without any food inside. It is very dangerous.

<b>Trouble</b>	<b>Possible Cause</b>	<b>Remedy</b>
Oven can not be started.	(1) Power cord not plugged in tightly.	Unplug. Then plug again after 10 seconds.
	(2) Fuse blowing or circuit breaker works.	Replace fuse or reset circuit breaker (repaired by professional personnel of our company)
	(3) Trouble with outlet.	Test outlet with other electrical appliances.
Oven does not heat.	(4) Door not closed well.	Close door well.
Glass turntable makes noise when microwave oven operates	(5) Dirty roller rest and oven bottom.	Refer to "Maintenance of Microwave" to clean dirty parts.



According to Waste of Electrical and Electronic Equipment (WEEE) directive, WEEE should be separately collected and treated. If at any time in future you need to dispose of this product please do NOT dispose of this product with household waste. Please send this product to WEEE collecting points where available.